

# **GASO.LINE**

## **Simca 5 / Fiat Topolino Voiture française de liaison**

### **CARACTERISTIQUES TECHNIQUES**

La Simca 5 fut commandée à 1640 exemplaires par le Services d'achat des Armées Françaises. Cependant, seulement 1000 unités environ furent livrées dans le cadre du complément de programme.

Cette petite voiture à deux places, produite à Nanterre, se vit confier les missions de liaisons dans les services d'administration centrale, de manière à délester de cette charge d'autres véhicules plus performants, qui furent ainsi affectés à d'autres tâches.

La dernière commande militaire de voitures Simca 5 fut de 400 véhicules. Passée le 27 mai 1940, 200 unités en juin et 200 en juillet, cette commande sombra dans l'oubli, lors de la défaite de juin 1940.

### **HISTORICAL AND TECHNICAL DATA**

The French Army Purchasing Department placed an order at the end of 1939 for 1640 Simca 5 although 1000 units only were delivered in the complement programme frame .

This two-seat car used mainly for liaison purpose enabled the release of many more valuable vehicles for other duties.

A last batch of 400 cars was ordered by the end of may 1940 but in the turmoil of the June 1940 defeat this was never achieved.

**GASO.LINE est produit et distribué par P.L.C.I.E.**  
8, rue baulant 75012 PARIS  
**Tél: (33) 01.43.41.09.71 Fax: (33) 01.43.41.55.70**  
**E-mail: POIDS.LOURDS.ET.CIE@wanadoo.fr**

# **GASO.LINE**

## **Simca 5 / Fiat Topolino Voiture française de liaison**

### **CARACTERISTIQUES TECHNIQUES**

La Simca 5 fut commandée à 1640 exemplaires par le Services d'achat des Armées Françaises. Cependant, seulement 1000 unités environ furent livrées dans le cadre du complément de programme.

Cette petite voiture à deux places, produite à Nanterre, se vit confier les missions de liaisons dans les services d'administration centrale, de manière à délester de cette charge d'autres véhicules plus performants, qui furent ainsi affectés à d'autres tâches.

La dernière commande militaire de voitures Simca 5 fut de 400 véhicules. Passée le 27 mai 1940, 200 unités en juin et 200 en juillet, cette commande sombra dans l'oubli, lors de la défaite de juin 1940.

### **HISTORICAL AND TECHNICAL DATA**

The French Army Purchasing Department placed an order at the end of 1939 for 1640 Simca 5 although 1000 units only were delivered in the complement programme frame .

This two-seat car used mainly for liaison purpose enabled the release of many more valuable vehicles for other duties.

A last batch of 400 cars was ordered by the end of may 1940 but in the turmoil of the June 1940 defeat this was never achieved.

**GASO.LINE est produit et distribué par P.L.C.I.E.**  
8, rue baulant 75012 PARIS  
**Tél: (33) 01.43.41.09.71 Fax: (33) 01.43.41.55.70**  
**E-mail: POIDS.LOURDS.ET.CIE@wanadoo.fr**

**Peintures conseillées/suggested colors:**

**Italian:** Gris/vert Tamiya AS3, XF51

Humbrol 108 ou Vallejo 866

**German:** Gris Tamiya TS4, XF63

Humbrol 67 ou Vallejo 995

**Français:** Vert Tamiya TS28, XF5,  
Humbrol 155

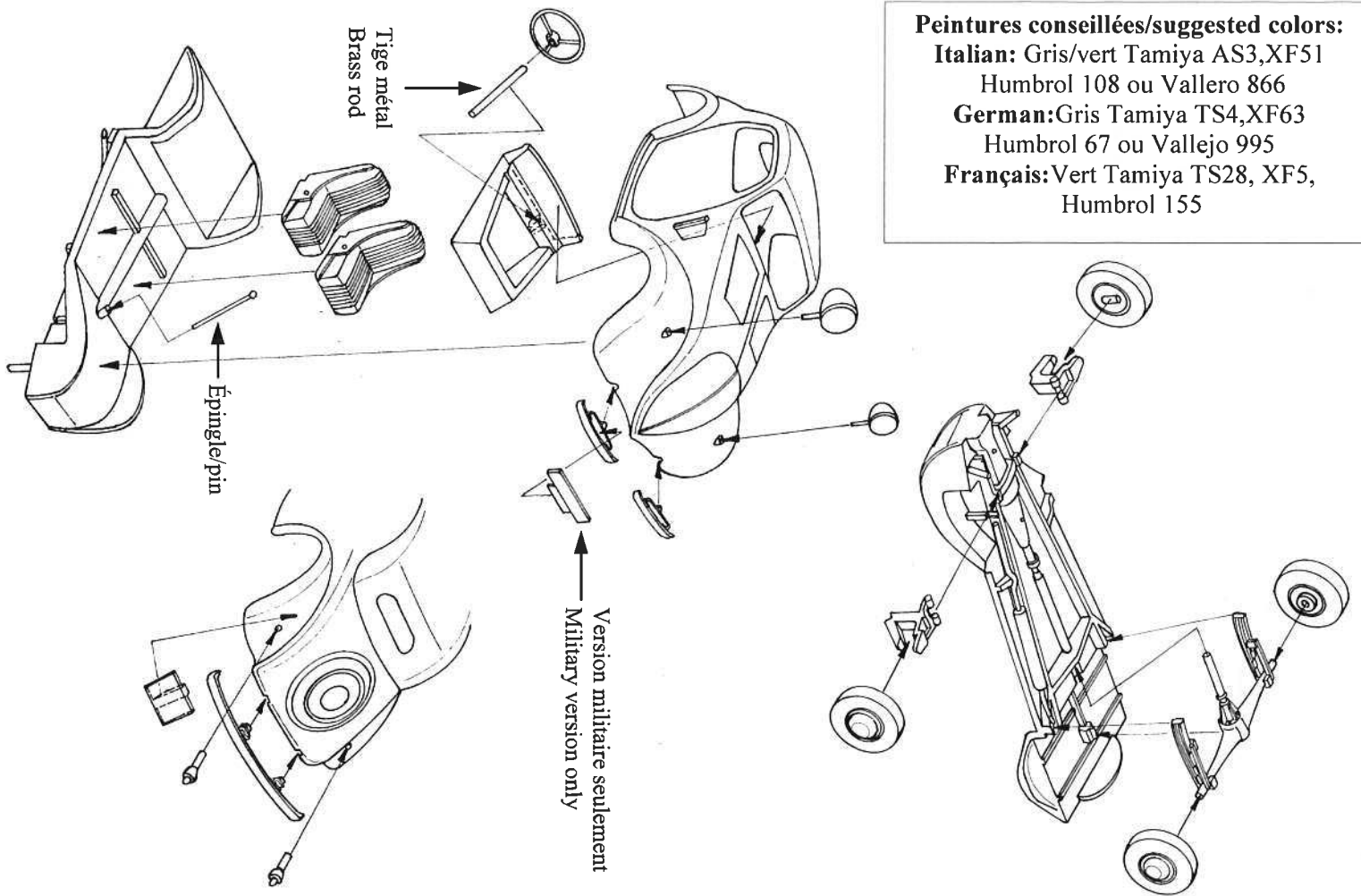

**Peintures conseillées/suggested colors:**

**Italian:** Gris/vert Tamiya AS3, XF51

Humbrol 108 ou Vallejo 866

**German:** Gris Tamiya TS4, XF63

Humbrol 67 ou Vallejo 995

**Français:** Vert Tamiya TS28, XF5,  
Humbrol 155

