

GASO.LINE

Engin de Reconnaissance Cavalerie ERC 90 Sagaie

CARACTERISTIQUES TECHNIQUES

Une puissance de feu maximum pour un poids minimum, ont fait de l'AML un véhicule particulièrement apprécié. Le SAGAIE reprend ce principe avec une tourelle GIAT TS 90, soit un canon anti-char de 90 mm, pour une masse totale de 8,1 t en ordre de combat.

Les nombreuses qualités du SAGAIE le rendent apte à opérer sur tous les théâtres d'opérations. Ainsi, son poids permet l'aérotransport par Transall, tout en affichant une bonne puissance de feu, des possibilités de protection NBC, des capacités amphibies et une excellente mobilité. Ces particularités sont les raisons qui ont assuré son succès auprès de maints clients sur les 5 continents.

Développé sur les fonds propres de Panhard, ce véhicule était destiné à l'exportation. Il fut d'abord acquis par des armées étrangères avant d'équiper l'armée française à la fin de l'année 1980.

HISTORICAL AND TECHNICAL DATA

AML was particularly appreciated for its maximum firepower with a minimum weight. The SAGAIE features these principles with its GIAT TS 90 turret mounting a 90 mm antitank cannon for an overall ready to fight weight of 8.1 MT.

The numerous qualities of the SAGAIE allow its intervention on whatever operation theatre. So its weight enables it to be Transall airborne and to still demonstrate a fair fire-power, some NBC protection possibilities, some amphibious abilities and an excellent mobility. This successfully designed vehicle is in active service in many military forces on the 5 continents.

Developed on Panhard private funds for export markets the SAGAIE was firstly purchased by foreign countries before equipping the French forces at the end of 1980.



Peintures conseillées/suggested colors: Vert Tamiya TS5, XF62, Humbrol 155, camouflage noir et rouge/brun
Master par Gilles Sabatier

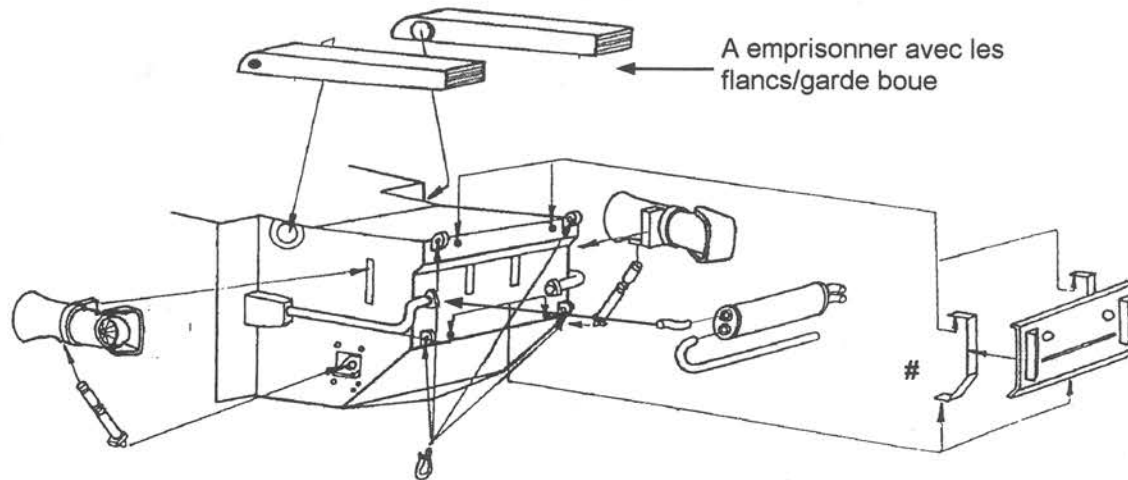

- 6854 - 0224 (A)
 - 6884 - 0004 (B)
 - 9 (C)
 - 1 1 (D)
 - Λ (E)
- A-C-D
3 tons OTAN
1er RHP
- B-E
Sable/brun
div. Daguet

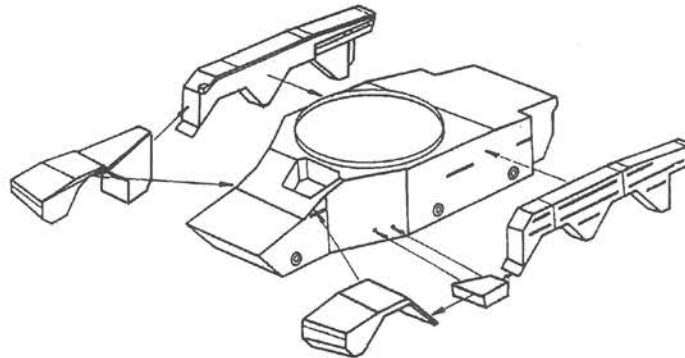

ERC-90 SAGAIE

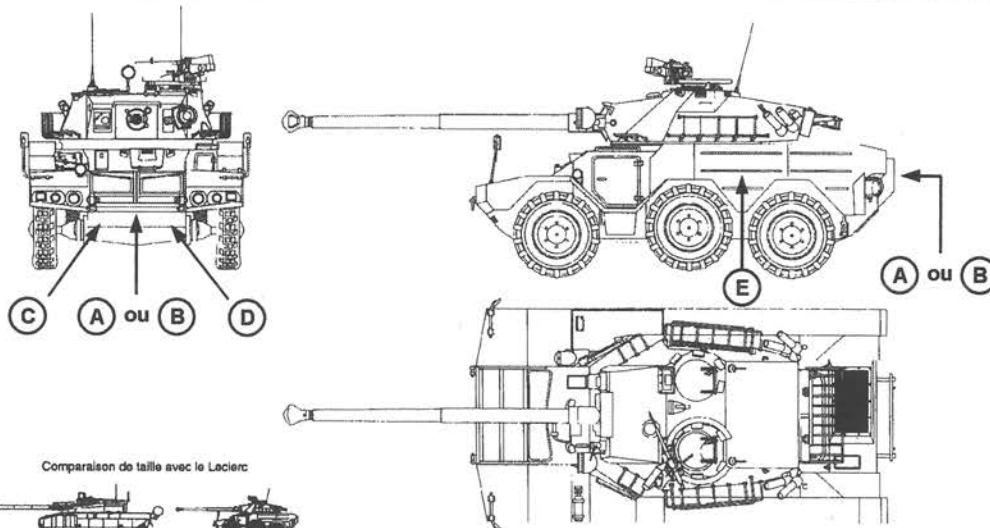

Comparaison de taille avec le Leclerc



GASO.LINE est produit et distribué par P.L.C.I.E.
8, rue baulant 75012 PARIS
Tél: (33) 01.43.41.09.71 Fax: (33) 01.43.41.55.70

