

Fil métal
metal rod
Ø 0.5 mm

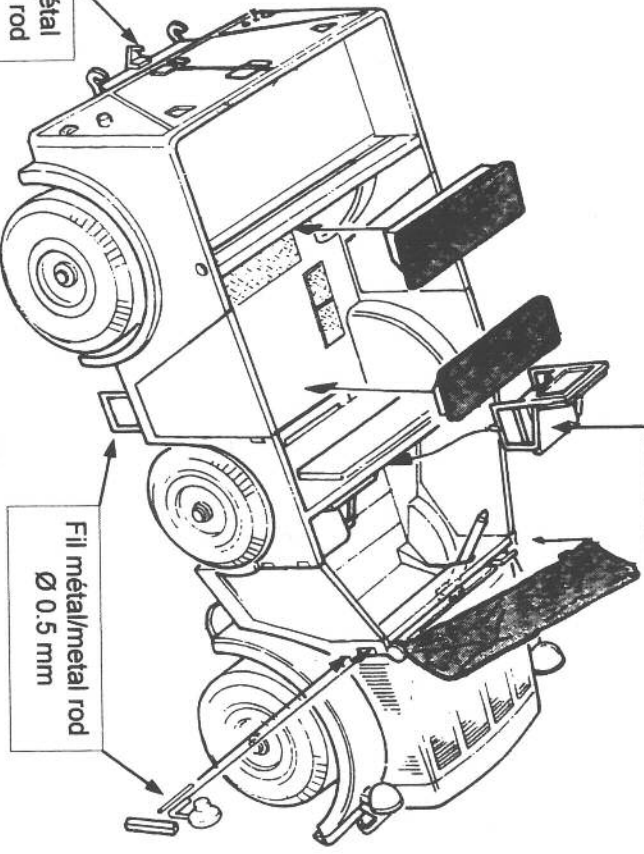

Fil métal/metal rod
Ø 0.5 mm

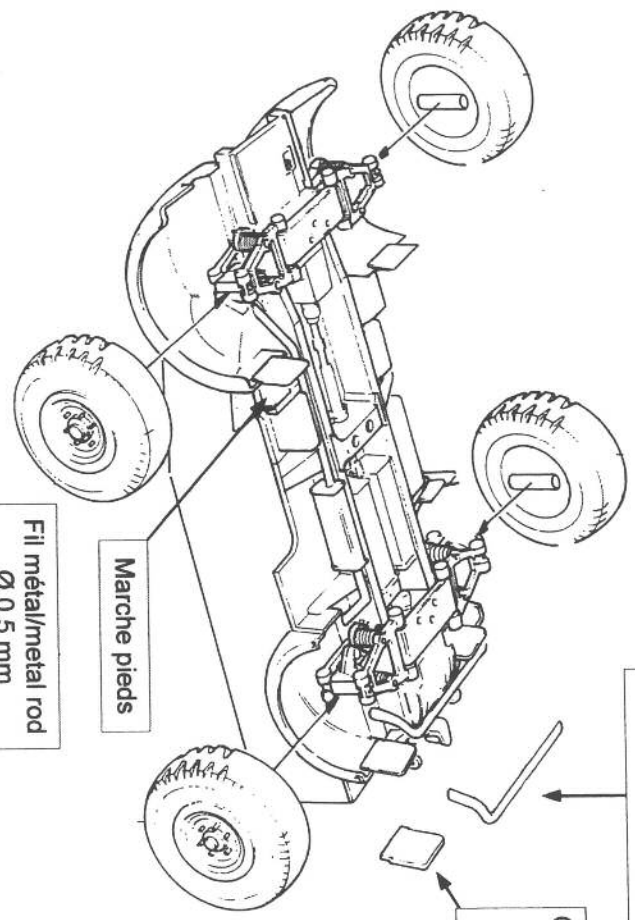

Marche pieds

Fil métal/metal rod
Ø 0.5 mm

Fil métal/metal rod
Ø 1,2 mm

Carte plastique
Plasticard
5 x 6.3mm

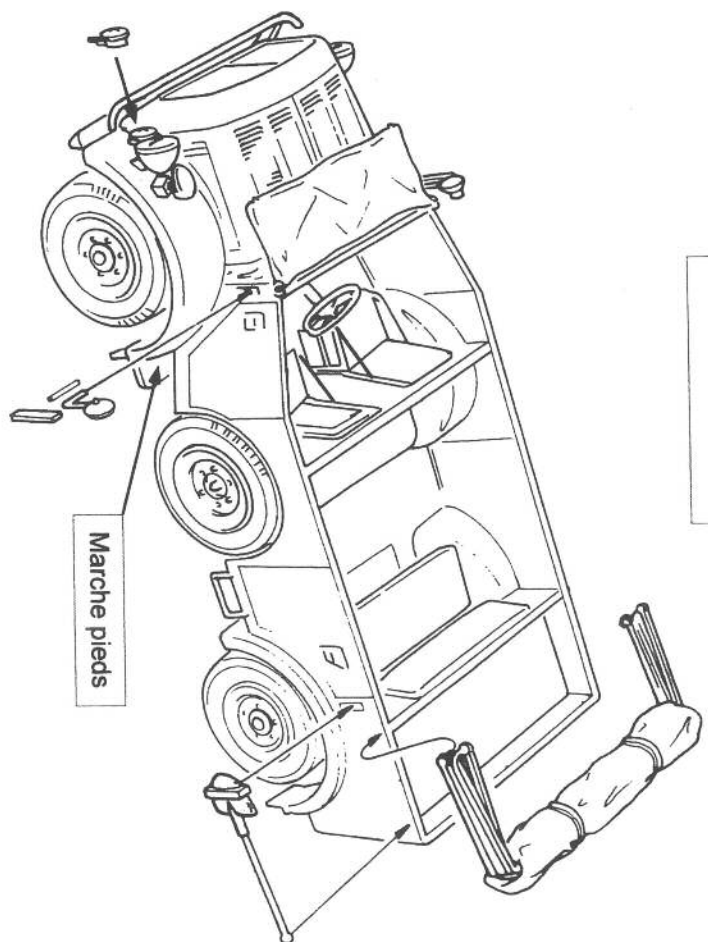

Marche pieds

Fil métal/metal rod
Ø 1mm

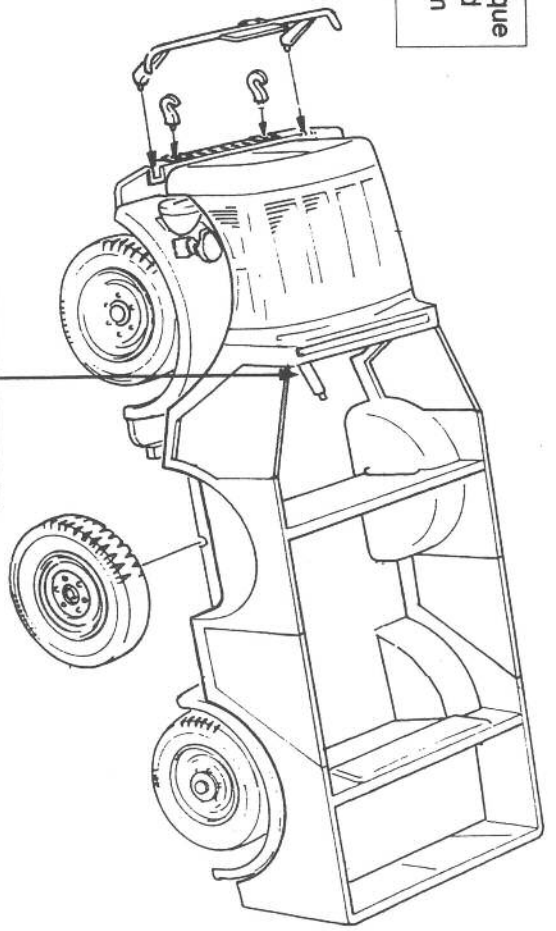

GASO.LINE

Command car Horch 1A

CONSEILS DE MONTAGE

- La résine se colle à la colle cyanoacrylate ou à la colle à 2 composants.
- Les pièces doivent être soigneusement ébarbées pour le montage et un montage à blanc est conseillé avant le collage définitif.
- Les pièces en photodécoupe se colle de la même façon que la résine.
- Gratter la peinture sur les surfaces à coller.
- Ne pas casser la "carotte" d'alimentation de la résine, couper là, à l'aide d'un cutter ou d'une pince coupante.
- Dégraisser le modèle au liquide vaisselle, puis bien rincer avant mise en peinture.
- Une pièce "vrillée" peut être redressée dans l'eau chaude ou à l'aide d'un sèche-cheveux.
- Coller le maximum de petites pièces avant la mise en peinture.
- Utiliser de préférence de l'eau chaude pour la mise en place des décalcomanies.

Autres références disponibles

TAR48018
20mm flak 38

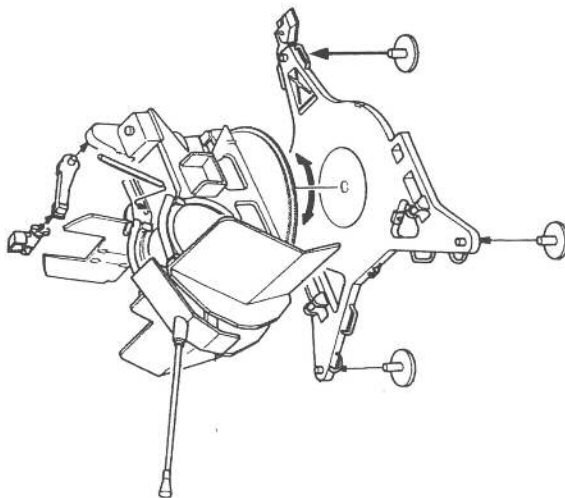

TAR48018R
Remorque flak 30/38
Sd.Ah. 51

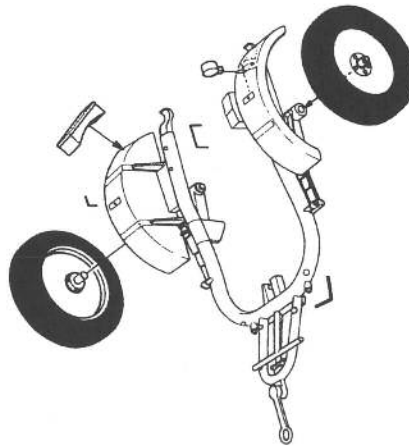

CARACTERISTIQUES TECHNIQUES

La catégorie « châssis lourd » fut donné par la Whermarcht aux cylindres de 3000cc et plus.

Les usines Horch / Auto-union commencèrent la production de ce véhicule à partir de 1937, sa dénomination était connue sous le nom de « PROTZKRAFTWAGEN (Kfz 70) ».

Le concept du Horch 1a était très bien conçu car remarquablement manœuvrable, il pouvait emporter un lot de bord important et un équipage conséquent.

Ce véhicule fut affecté dans des unités antiaériennes aussi bien dans la Whermarcht, dans la Waffen S.S. ainsi que dans la Luftwaffe.

Il pouvait tracter grâce à la remorque Sd.Ah.51, un canon de 2 cm flak 38 également disponible dans la gamme TARMAC (Réf. 48018C).

HISTORICAL AND TECHNICAL DATA

The Whermarcht gave the «heavy» category name to all engines of 3000cc and over.

Horch /Auto-Union were main builders in Germany of this category and the production periods of the Horch 1a begun in 1937 under the name of "PROTZKRAFTWAGEN (PKW, Kfz 70)".

The heavy chassis as made by Horch was superbly engineered.

A striking feature was the steer able rear axle, which made the vehicle very maneuverable, though also complicated.

It was able to carry big equipment and crew.

This vehicle was affected to the anti-aircraft units in the Whermarcht as well as in the Waffen S.S. and the Luftwaffe.

Thanks to the Sd.Ah.51 trailer, it was able to tract a 20mm flak 38 cannon (also available in the TARMAC range – item 48018C).



Peintures conseillés/suggested colors: Tamiya TS3, XF60 ou Humbrol 83, camouflage XF61, Humbrol 30 ou 70, Vallejo 979/984

GASO.LINE est produit et distribué par P.L.C.I.E.

8, rue baulant 75012 PARIS

Tel: (33) 01.43.41.09.71 Fax: (33) 01.43.41.55.70